

Visitez le [www.vtechcanada.com](http://www.vtechcanada.com) pour les dernières nouvelles sur les produits VTech.



CS6909  
CS6909-15  
CS6909-16  
CS6909-17  
CS6909-19

Téléphone sans fil DECT 6.0

# vtech®

## Guide d'utilisation (version canadienne)

### Félicitations

pour votre achat de votre nouveau produit VTech. Avant d'utiliser ce téléphone, veuillez lire la section **Mesures de sécurité importantes**.

Ce guide d'utilisation abrégé vous offre des instructions d'installation et de fonctionnement de base. Un ensemble limité de caractéristiques sont décrites sous forme abrégée.

Veuillez consulter le guide d'utilisation complet en ligne au [www.vtechcanada.com](http://www.vtechcanada.com) pour un ensemble complet d'instructions d'installation et de fonctionnement.



Les téléphones identifiés par ce logo offrent une réduction du bruit et des interférences lorsqu'utilisés avec des appareils auditifs et des implants cochléaires dotés d'une bobine T-Coil. Le logo d'homologation TIA-1083 est une marque de commerce de Telecommunications Industry Association. Utilisé sous licence.

### Nomenclature des pièces

Votre produit comporte les articles suivants. Veuillez conserver votre facture d'achat original pour le cas où vous deviez retourner l'appareil en service sous garantie.

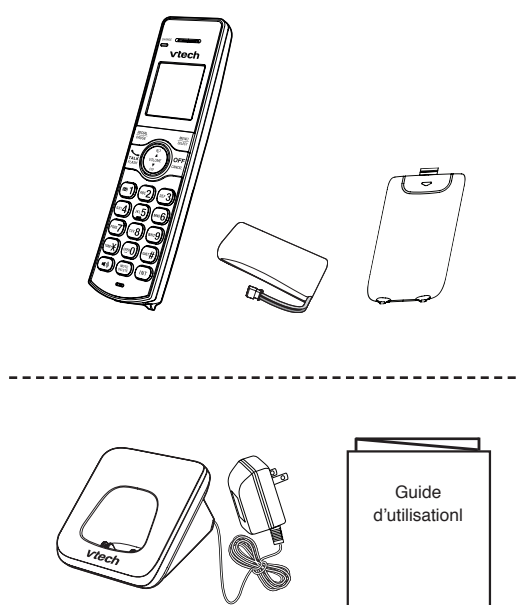

### Survol du chargeur

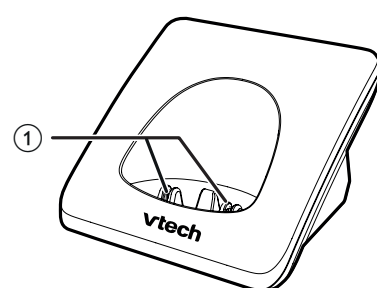

1 – Borne de charge

### Survol du combiné

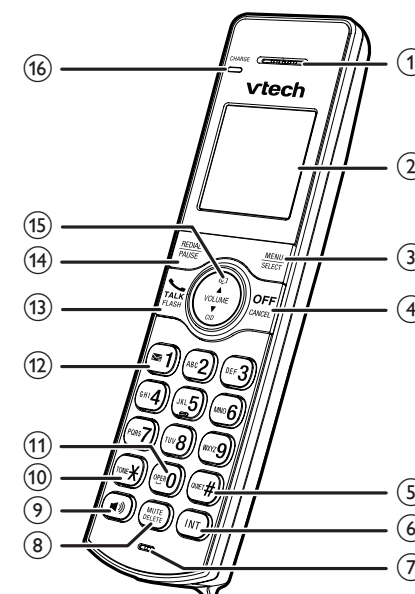

1 – Écouteur du combiné

2 – Affichage ACL

3 – MENU/SELECT

- Permet d'afficher le menu.
- Dans ce menu, appuyez sur cette touche pour sélectionner une option, ou sauvegarder une entrée ou un réglage.

4 – OFF/CANCEL

- Raccrocher un appel.
- Mettre la sonnerie temporairement en sourdine pendant que le combiné sonne.
- Maintenez enfoncée cette touche pour effacer le voyant d'appel manqué pendant que le téléphone n'est pas en cours d'utilisation.
- Appuyez pour retourner au menu précédent, ou maintenez enfoncée pour retourner au mode d'attente sans effectuer de changements.

5 – QUIET#

- Appuyez successivement pour afficher les autres options de composition pendant la révision d'une entrée du répertoire de l'afficheur.

6 – INT

- Appuyez pour initier une conversation en mode interphone ou un transfert d'appel (pour les modèles à combinés multiples seulement).

7 – Microphone

8 – MUTE/DELETE

- Permet de mettre le microphone en sourdine pendant un appel.
- Permet d'effacer des chiffres ou des caractères lorsque vous utilisez les touches de composition.
- Permet de mettre la sonnerie temporairement en sourdine pendant que le combiné sonne.

9 –

- Permet de répondre à un appel ou de faire un appel à l'aide du haut-parleur mains libres du combiné.
- Pendant un appel, appuyez sur cette touche pour permuter entre le haut-parleur mains libres et l'écouteur du combiné.

10 – TONE

- Lorsque vous êtes en cours d'appel et que le mode de composition est réglé au mode à impulsions, appuyez sur cette touche pour permuter temporairement au mode de composition à tonalité.

11 – OPER

- Appuyez sur cette touche pour ajouter un espace pendant la saisie des noms.

12 –

- Appuyez successivement pour ajouter ou retirer le 1 devant le l'entrée du répertoire de l'afficheur avant de composer ou de sauvegarder un numéro dans le répertoire téléphonique.
- Maintenez enfoncée la touche pour programmer le numéro d'accès à la boîte vocale.

13 –

- Permet de faire un appel ou répondre à un appel.
- Permet de répondre à un appel entrant lorsque vous entendez une alerte d'appel en attente.

14 – REDIAL/PAUSE

- Appuyez successivement pour afficher la liste de recomposition.
- Maintenez enfoncée la touche pour insérer une pause dans la séquence de composition pendant la saisie d'un numéro.

15 –

- Lorsque le téléphone n'est pas en cours d'utilisation.
- Permet d'augmenter le volume d'écoute pendant un appel.
- Permet de défiler vers le haut dans un menu, le répertoire de l'afficheur ou la liste de recomposition.
- Permet de déplacer le curseur vers la droite pendant la saisie des numéros ou des noms.

### VOLUME/▼/CID

- Permet de réviser le répertoire de l'afficheur lorsque le téléphone n'est pas en cours d'utilisation.
- Permet de diminuer le niveau de volume d'écoute pendant un appel.
- Permet de défiler vers le bas dans un menu, le répertoire de l'afficheur ou la liste de recomposition.
- Permet de déplacer le curseur vers la gauche pendant la saisie de numéros et de noms.

### 16 – Voyant CHARGE

### Survol des icônes de l'affichage

|            |   |
|------------|---|
|            | L'icône de la pile clignote lorsque la pile est pleine ou est en cours de recharge.   |
|            | L'icône de la pile s'anime lorsque la pile se recharge.   |
|            | La sonnerie du combiné est désactivée.  |
|            | Vous avez reçu des messages dans votre boîte vocale offerte par votre fournisseur de services téléphoniques.                                    |
| <b>ECO</b> | Le mode ECO s'active automatiquement afin de conserver l'énergie lorsque le combiné se trouve à l'intérieur de la portée du socle du téléphone. |
| <b>NEW</b> | Vous avez des nouvelles entrées dans le répertoire de l'afficheur.  |

### Installation de la pile

Installez la pile tel que démontré ci-dessous.

#### NOTES

- N'utilisez que la pile incluse.
- Si le combiné n'est pas utilisé pendant une période prolongée, débranchez et retirez la pile afin d'éviter les fuites.

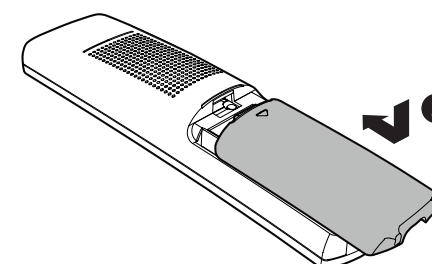
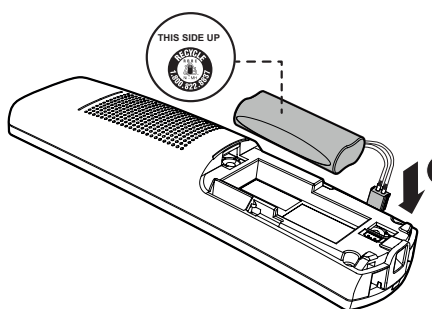
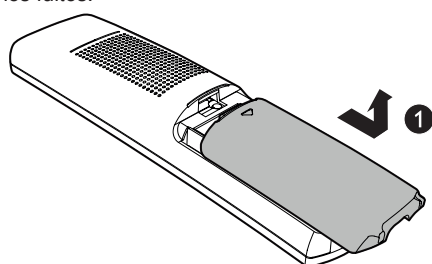

### Branchement et charge de la pile

#### NOTES

- N'utilisez que les adaptateurs inclus avec le produit.
- Chargez la pile incluse avec l'appareil ou conçue pour cet appareil selon les instructions spécifiées dans ce guide d'utilisation.

### Branchement du chargeur

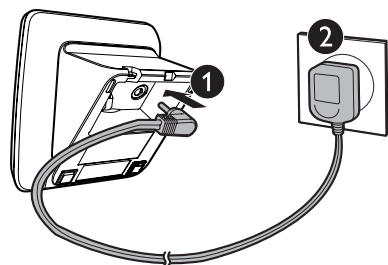

### Recharger de la pile

Déposez le combiné sur le chargeur pour la recharge.

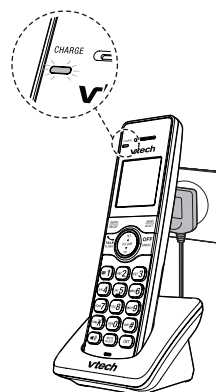

L'écran ACL du combiné affichera le statut de la pile une fois celle-ci installée (voir le tableau ci-dessous).

#### NOTES

- Pour une performance optimale, déposez le combiné sur le socle du téléphone ou le chargeur lorsque vous ne l'utilisez pas.
- La pile est pleinement chargée après douze heures de recharge continue.

| Voyants de la pile   | Statut de la pile   | Action  |
|--|---|---|
| L'écran est vide ou affiche <b>Mettre sur chargeur</b> et l'icône  clignotera. | La pile n'est pas rechargée ou la pile n'est pas suffisamment chargée. Le combiné ne peut être utilisé. | Rechargez sans interruption (au moins trente minutes).  |
| L'écran affiche <b>Pile faible</b> et l'icône  clignotera.                     | La pile est suffisamment chargée afin de permettre une brève utilisation.                               | Rechargez sans interruption (au moins trente minutes).  |
| L'écran du combiné affichera <b>COMBINÉ X</b> .                                | La pile est chargée.  | Pour maintenir la pile chargée, déposez le combiné sur le socle du téléphone ou le chargeur entre chaque utilisation. |

### Avant l'utilisation

#### Ajouter et initialiser un combiné

Vous pouvez ajouter des nouveaux combinés **CS6909** (vendus séparément) à votre système téléphonique **CS6919/CS6929**. Votre système téléphonique supporte un maximum de cinq combinés.

Chaque combiné doit être initialisé au socle du téléphone avant l'utilisation. Lorsque vous achetez un combiné supplémentaire, le combiné affichera **To register HS...** et **...see manual** alternativement.

#### NOTE

- Rechargez le nouveau combiné sans interruption pendant au moins trente minutes avant de procéder à l'initialisation du combiné avec le socle du téléphone.

#### Initialiser un combiné au socle du téléphone

- Déposez le nouveau combiné sur le socle du téléphone.

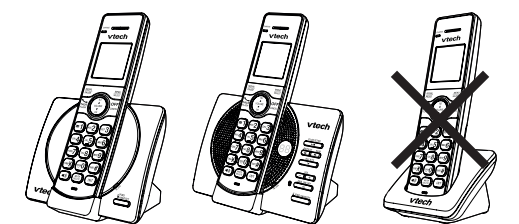

CS6919

CS6929

Ne déposez pas le combiné sur le chargeur.

Après environ dix secondes, le combiné affichera **Registering...** Lorsque le processus d'initialisation sera terminé, le combiné affichera **Registered** et vous entendrez un bip. Le processus d'initialisation prendra environ quatre-vingt-dix secondes.

#### Annulation de l'initialisation des combinés

Si vous désirez remplacer un combiné ou réassigner un numéro de combiné, vous devrez annuler tous les combinés individuellement et les initialiser tous individuellement.

Si vous désirez initialiser un combiné à un autre socle du téléphone, vous devrez annuler l'initialisation de tous les combinés et initialiser tous les combinés individuellement au socle désiré.

#### Annuler l'initialisation de tous les combinés du socle du téléphone :

- Maintenez enfoncée la touche **FIND HANDSET** du socle du téléphone pendant environ dix sections, jusqu'à ce que le voyant **IN USE** du socle du téléphone s'allume et clignote.

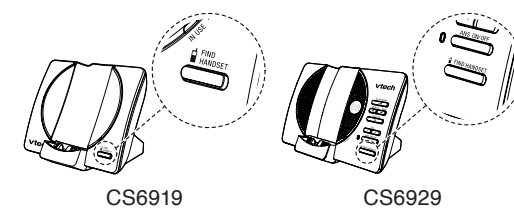

CS6919

CS6929

- Appuyez immédiatement sur la touche **FIND HANDSET**. Vous devez appuyer, sur la touche **FIND HANDSET** pendant que le voyant **IN USE** clignote. Le voyant **IN USE** s'éteindra et vous entendrez une tonalité de confirmation.

- Tous les combinés afficheront **To register HS...** et **...see manual** alternativement lorsque le processus d'annulation de l'initialisation sera terminé. Ce processus prendra environ dix secondes.

#### Portée de fonctionnement

Ce téléphone sans fil utilise la capacité de puissance maximale permise par la Commission fédérale des communications (FCC). Malgré ceci, ce combiné et ce socle téléphonique ne peuvent communiquer que sur une portée de fréquences restreinte - qui peut varier selon l'emplacement du socle et du combiné, la météo et le plan des pièces de votre maison ou votre bureau.

Lorsque le combiné est hors de portée, celui-ci affichera alternativement **Hors de portée** et **Pas alim. socle**.

S'il y a un appel pendant que le combiné est hors de portée, celui-ci peut ne pas sonner ou s'il sonne, l'appel peut ne pas se connecter en appuyant sur **TALK**. Rapprochez-vous du socle du téléphone et appuyez sur **TALK** pour répondre à l'appel. Si le combiné se déplace hors de portée pendant une conversation, ceci pourrait causer des interférences. Pour améliorer la réception, rapprochez-vous du socle du téléphone.

### Mode ECO

Cette technologie de conservation d'énergie réduit la consommation d'alimentation afin d'optimiser la performance de la pile. Le mode ECO s'active automatiquement lorsque le combiné se synchronise avec le socle du téléphone.

### Entretien général du produit

#### Prenez soin de votre téléphone

Votre téléphone sans fil contient des pièces électroniques sophistiquées; vous devez donc le manipuler avec soin.

#### Évitez de le manipuler rudement

Déposez le combiné doucement. Conservez les matériaux d'emballage originaux afin de protéger votre téléphone si vous devez l'expédier.

#### Évitez l'eau

Vous pouvez endommager votre téléphone s'il est exposé à une source d'humidité. N'utilisez pas le combiné à l'extérieur lorsqu'il pleut ou ne le manipulez pas si vous avez les mains mouillées. N'installez pas votre socle près d'un évier, baignoire ou douche.

#### Orages

Les orages peuvent parfois causer des surcharges de tension qui peuvent nuire aux composants électroniques internes de l'appareil. Pour votre sécurité, soyez prudent(e) lorsque vous utilisez l'appareil pendant un orage.

#### Nettoyage de votre téléphone

Votre téléphone possède un boîtier de plastique durable; il devrait conserver son fini brillant pendant de nombreuses années. Ne le nettoyez qu'avec un chiffon doux légèrement humecté d'eau ou de solution savonneuse légère. N'appliquez pas une quantité excessive d'eau ni aucun type de dissolvant.



## Mesures de sécurité importantes

Des mesures de sécurité importantes doivent être respectées lorsque vous utilisez votre équipement téléphonique afin d'éviter les risques d'incendie d'électrocution ou de blessure, incluant les suivantes :

- Lisez et comprenez toutes les instructions.
- Veuillez respecter tous les avertissements et toutes les inscriptions indiquées sur le produit.
- Débranchez ce produit de la prise de courant avant de procéder au nettoyage. N'utilisez pas de nettoyant liquide ou en aérosol. Utilisez un chiffon humide pour le nettoyage.
- N'utilisez pas ce produit près de l'eau, tel qu'un bain, un évier, un lavabo, une cuve de lavage, une piscine, d'un sous-sol humide ou une douche.
- Ne placez pas ce produit sur une table, une tablette ou une autre surface instable.
- Évitez d'installer le système téléphonique dans des endroits o1 la température est extrême, sous les rayons directs du soleil ou à proximité d'autres dispositifs électriques. Protégez votre téléphone de l'humidité, de la poussière, des liquides corrosifs et de la fumée.
- Les fentes et les ouvertures à l'arrière du socle du téléphone et sur le combiné sont offertes à des fins de ventilation. Afin de prévenir la surchauffe, évitez de déposer l'appareil sur une surface telle qu'un lit, un divan ou un tapis. Ce produit ne doit jamais être installé près d'un radiateur ou un élément de chauffage. Ce produit doit être installé dans un endroit où la ventilation est adéquate.
- Ce produit ne doit fonctionner que sur le type d'alimentation indiqué sur la plaque signalétique. Si vous n'êtes pas certain du type d'alimentation que vous utilisez pour votre maison ou votre bureau, contactez votre fournisseur de services électriques.
- Ne laissez aucun objet reposer sur le cordon d'alimentation. N'installez pas ce produit dans un endroit où l'on pourrait marcher sur le cordon d'alimentation.
- N'incérez jamais d'objet à l'intérieur des fentes du socle du téléphone ou du combiné, ceci pourrait entrer en contact avec des points de tension dangereux et créer un court-circuit. Ne renversez aucun liquide sur le produit.
- Afin de réduire les risques d'électrocution, ne démontez pas ce produit, confiez-le

capacité de sonner lorsqu'on vous appelle. Dans la plupart des régions, la somme de tous les numéros 'REN' devrait être de cinq (5.0) ou moins cinq (5.0) ou moins. Pour plus de détails à ce sujet, nous vous suggérons de communiquer avec votre compagnie de téléphone locale.

Cet appareil ne peut pas être utilisé conjointement avec des téléphones publics ni des lignes partagées. Si vous avez des composants de systèmes d'alarme connectés sur votre ligne téléphonique, assurez-vous que le raccord de cet appareil ne désactive pas votre système d'alarme. Si vous avez des questions se rapportant à ce qui peut désactiver votre système d'alarme, consultez votre compagnie de téléphone ou un installateur qualifié.

Si cet équipement fonctionne mal, il doit être débranché de la prise modulaire jusqu'à ce que le problème soit corrigé. Les réparations effectuées à cet équipement téléphonique peuvent être effectuées par le fabricant ou ses agents autorisés. Pour une réparation, procédez tel que mentionné dans la section garantie.

Si cet appareil nuit au réseau téléphonique, la compagnie detéléphone peut décider d'arrêter temporairement votre service téléphonique. Elle est tenue de vous avertir avant d'interrompre le service; si elle ne peut pas vous avertir à l'avance, elle le fera dès qu'elle le pourra. On vous donnera la possibilité de rectifier le problème et la compagnie doit vous informer de votre droit de porter plainte à la FCC. Votre compagnie de téléphone peut apporter des modifications à ses installations, ses équipements et ses procédures pouvant altérer le fonctionnement normal de votre appareil. Si cet appareil st doté d'un combiné sans fil, celui-ci est compatible avec les appareils auditifs.

Si cet appareil possède des adresses mémoire, vous pouvez y entrer les numéros de téléphone des services d'urgence de votre municipalité (police, incendie et ambulance). Si vous en entrez en mémoire ou désirez effectuer un test, veuillez vous rappeler des points suivants :

Demeurez sur la ligne et expliquez brièvement la raison de votre appel avant de raccrocher.

Effectuez de telles procédures en dehors des heures de pointe, tel que tôt le matin ou tard le soir.

plutôt à un technicien qualifié. L'ouverture du boîtier et le retrait des pièces du socle du téléphone ou du combiné autre que la porte du couvercle des piles indiquées dans ce guide pourrait vous exposer à des tensions dangereuses et des électrocutions lorsque vous utilisez par la suite l'appareil.

- Ne surchargez pas les prises et les rallonges électriques.
- Débranchez le produit de la prise de courant et confiez-le à un technicien qualifié lors des situations suivantes :
  - Lorsque le cordon d'alimentation ou la fiche a été endommagé ou effrité.
  - Si du liquide a été échappé sur le produit.
  - Si le produit ne fonctionne pas normalement en respectant les instructions de fonctionnement. Ne réglez que les commandes indiquées dans ce guide d'utilisation. Les réglages inadéquats d'autres commandes pourraient endommager le produit et exiger une réparation exhaustive par un technicien qualifié avant de l'utiliser normalement.
  - Si le produit a été échappé et le socle du téléphone et/ou le combiné a été endommagé.
  - Si le produit démontre un changement marquant dans sa performance.
- Évitez d'utiliser un téléphone (autre qu'un téléphone sans fil) pendant un orage. Les éclairs peuvent être à l'origine d'une électrocution.
- Évitez d'utiliser un téléphone (autre qu'un téléphone sans fil) pendant un orage. Les éclairs peuvent être à l'origine d'une électrocution. N'utilisez pas le téléphone pour rapporter une fuite de gaz à proximité de la fuite. En certaines circonstances, une flammèche pourrait être provoquée lorsque l'adaptateur est branché à une prise de courant, ou lorsque le combiné est déposé sur le socle. Ceci est un événement commun associé à la fermeture d'un circuit électrique. L'utilisateur ne devrait pas brancher le téléphone à une prise de courant, et ne devrait pas déposer le combiné chargé sur le socle, si le téléphone se trouve à proximité d'un endroit comportant des concentrations de gaz inflammables, à moins que la ventilation soit adéquate. Une flammèche dans un tel endroit pourrait provoquer un incendie ou une explosion. De tels environnements peuvent comprendre: des endroits où l'on utilise de l'oxygène médical sans ventilation

### Industrie Canada

Cet appareil est conforme aux normes RSS exemptes de licences d'Industrie Canada.

Le fonctionnement de cet appareil est assujéti à deux conditions : 1) Cet appareil ne doit pas causer d'interférences nuisibles et; 2) Il doit pouvoir supporter les parasites qu'il reçoit, incluant les parasites pouvant nuire à son fonctionnement.

L'abréviation 'IC' se trouvant avant cette homologation signifie que les normes d'Industrie Canada ont été rencontrées. L'abréviation 'IC' se trouvant avant cette homologation signifie que les normes d'Industrie Canada ont été respectées.

Le numéro de REN pour cet équipement est 1.0. Le numéro 'REN' sert à déterminer combien de dispositifs téléphoniques peuvent être raccordés à votre ligne téléphonique sans perdre leur capacité de sonner lorsqu'on vous appelle. Dans la plupart des régions, la somme de tous les numéros 'REN' devrait pas dépasser cinq.

Ce produit est conforme aux normes et aux spécifications d'Industrie Canada.

### Garantie limitée

**Que couvre cette garantie limitée?**

Le fabricant de ce produit VTECH (ci-après 'VTECH'), garantit au détenteur d'une preuve d'achat valide (ci-après, le 'consommateur' ou 'vous') que ce produit et tous ses accessoires (ci-après, le 'produit'), tel que fourni par VTECH dans l'emballage, seront libres de tout défaut, selon les conditions énumérées dans les présentes, s'ils ont été installés et utilisés dans des conditions normales et selon les instructions de ce guide d'utilisation. Seul l'acheteur original peut se prévaloir des avantages de cette garantie limitée, pour des produits achetés et utilisés aux États-Unis et au Canada.

**Que fera VTECH si le produit s'avère défectueux (ci-après, le 'produit défectueux'), dans ses pièces et sa main-d'oeuvre, pendant la période de la garantie?**

Pendant la période de la garantie limitée, le centre de service autorisé par VTECH réparera ou remplacera, à la seule discrétion de VTECH, sans frais de pièces ni de main-d'oeuvre pour le consommateur, tout produit défectueux. Si nous réparons le produit, nous pourrons utiliser des pièces neuves ou remises à neuf. Si nous décidons de le remplacer, nous pourrons le faire avec un produit neuf ou remis à neuf possédant des caractéristiques similaires. VTECH retournera au consommateur le produit réparé ou remplacé en bon état de fonctionnement, mais conservera les pièces, modules et autres équipements défectueux.

adéquate; des gaz ventilation adéquate; des gaz industriels (dissolvants de nettoyage, des vapeurs d'essence, etc.); une fuite de gaz naturel, industriel, etc.).

- Ne placez que le combiné de votre téléphone près de votre oreille lorsqu'en mode de conversation.
- Ces adaptateurs ont été conçus pour être orientés en position verticale ou montés au sol. Les broches ne sont pas conçues pour maintenir l'adaptateur en place si celui-ci est branché dans une prise au plafond ou sous une table et/ou une armoire.

### SAUVEGARDEZ CES INSTRUCTIONS

**Pile**

- MISE EN GARDE : N'utilisez que la pile incluse.
- N'incinérez pas les piles. Vérifiez auprès des autorités locales pour les instructions spéciales de mise aux rebus.
- N'ouvrez pas ou ne mutilez pas les piles. L'électrolyte qui s'en dégagerait est corrosif et pourrait causer des brûlures et des blessures aux yeux.
- Soyez prudent lorsque vous manipulez les piles, de manière à ne pas provoquer de court-circuit à cause des matériaux conducteurs.
- Chargez la pile incluse ou spécifiée pour fonctionner avec ce produit selon les instructions et limites spécifiées dans ce guide d'utilisation.

### Stimulateurs cardiaques implantés dans l'organisme

Les stimulateurs cardiaques (s'applique uniquement aux téléphones numériques sans fil) : L'organisme 'Wireless Technology Research, LLC (WTR)', une firme de recherche indépendante, a mené une évaluation pluridisciplinaire des interférences entre les téléphones sans fil et les stimulateurs cardiaques implantés dans l'organisme. Appuyée par l'Administration des aliments et drogues (FDA) des États-Unis, la firme WTR recommande aux médecins :

#### Avis ad détenteurs de stimulateurs cardiaques

- Ils doivent tenir le téléphone sans fil à une distance d'au moins six pouces du stimulateur cardiaque.
- Ils ne doivent PAS placer le téléphone sans fil directement sur le stimulateur cardiaque, tel que dans une poche de chemise, lorsque celui-ci est en marche.

- Ils doivent utiliser le téléphone sans fil en l'appuyant sur l'oreille qui se trouve dans la direction opposée au stimulateur cardiaque.

L'étude effectuée par l'organisme WRS n'a pas identifié de risque pour les détenteurs de simulateurs cardiaques causés par les gens qui utilisent un téléphone sans fil à proximité de ceux-ci.

#### À propos des téléphones sans fil

- Confidentialité** : Les mêmes caractéristiques qui constituent des avantages pour les téléphones sans fil affichent également des restrictions. Les appels téléphoniques sont transmis entre le combiné sans fil et le socle du téléphone par le biais d'ondes radio;il est donc possible que vos conversations téléphoniques sans fil soient interceptées par des équipements de réception radio se trouvant dans la portée du combiné sans fil. Pour cette raison, vous ne devez pas percevoir les communications téléphoniques sans fil comme étant aussi confidentielles que celles des téléphones à cordon.
- Alimentation électrique** : Le socle de ce téléphone sans fil doit être branché à une prise électrique fonctionnelle. La prise électrique ne doit pas être contrôlée par un interrupteur mural. Les appels ne pourront pas être effectués du combiné sans fil si le socle est débranché ou mis hors tension ou si le courant est coupé.
- Possibilité d'interférences aux téléviseurs** : Certains téléphones sans fil fonctionnent sur des fréquences pouvant causer des interférences aux téléviseurs et aux magnétoscopes. Pour réduire de telles interférences, ne placez pas le socle du téléphone sans fil près ou sur un téléviseur ou magnétoscope. S'il y a présence de parasites, il est conseillé d'éloigner le téléphone sans fil du téléviseur ou du magnétoscope.
- Piles rechargeables** : Manipulez les piles avec soin afin de ne pas les court-circuiter avec des bagues, bracelets ou clés. Les piles ou le conducteur peuvent surchauffer et causer des blessures. Respectez la polarité de la pile.
- Piles rechargeables à l'hydrure métallique de nickel** : Jetez ces piles de manière écologique et sécuritaire. Ne pas les brûler ni les percer. Comme les autres piles de ce type, si elles sont brûlées ou percées, elles pourraient dégager une matière toxique qui peut causer des blessures corporelles.

#### Le sceau RBRC<sup>MD</sup>

VTech Communications, Inc. participe volontairement au programme industriel visant à reprendre et recycler ce type de piles lorsqu'elles ne servent plus au sein du territoire des États-Unis et du Canada.

Le programme RBRC<sup>MD</sup> propose une solution intéressante à la pollution causée par les piles à l'hydrure métallique de nickel usées qui sont jetées dans les rebus domestiques et les sites d'enfouissement municipaux, ce qui peut même être illégal dans certaines régions.

En participant au programme RBRC<sup>MD</sup>, VTech vous facilite la tâche en vous proposant de jeter le bloc-piles chez un marchand participant ou un centre de service autorisé par VTech. Pour plus de renseignements au sujet du recyclage des piles à l'hydrure métallique de nickel et des interdictions de jeter ce type de rebut dans votre région, composez le 1-800-8-BATTERY<sup>MC</sup>.

La participation de VTech à ce programme représente une part de son implication dans la protection de notre environnement et la conservation de nos ressources naturelles.



**RBRC<sup>MD</sup> est une marque de commerce de Rechargeable Battery Recycling Corporation.**

### FCC, Règlements de la FCC, de l'ACTA et d'IC

#### Article 15 de la FCC

Cet appareil a été testé et s'avère conforme aux restrictions relatives aux équipements numériques de classe B, d'après l'article 15 des règlements de la Commission fédérale des communications (FCC). Ces restrictions ont été instaurées pour offrir une protection raisonnable contre les interférences nuisibles au sein d'une installation résidentielle. Cet appareil génère, utilise et peut émettre des fréquences radio et s'il n'est pas installé selon les instructions, peut nuire aux radiocommunications. Toutefois, rien ne garantit que des parasites ne surviendront pas dans une installation particulière. Si cet appareil cause des interférences nuisibles à la réception du téléviseur ou de la radio, ce que vous pouvez déterminer en ouvrant et en fermant votre appareil, nous vous invitons à essayer l'une des mesures correctives suivantes :

- Réorientez l'antenne de réception installée sur l'appareil qui manifeste les parasites.
- Éloignez l'appareil du composant qui reçoit les ondes.
- Branchez l'appareil dans une prise de courant

#### Autres restrictions

Cette garantie représente l'entente complète et exclusive entre vous, le consommateur, et VTECH. Elle a préséance sur toutes les autres communications écrites ou orales en rapport avec ce produit. VTECH n'offre aucune autre garantie pour ce produit. Cette garantie décrit toutes les responsabilités de VTECH en rapport avec ce produit. Il n'y a pas d'autres garanties expresses. Personne n'est autorisé à apporter des changements à cette garantie limitée et vous ne devez pas vous fier à de telles modifications. Droits légaux de l'État ou de la province : Cette garantie vous donne des droits légaux spécifiques et il se peut que vous jouissiez d'autres droits pouvant varier d'une province à l'autre.

Restrictions : Les garanties implicites, y compris celles en qualité loyale et marchande, ainsi que toute adaptation à un usage particulier (une garantie non écrite spécifiant que le produit est apte à être utilisé normalement), se limitent à la durée d'une année à partir de la date d'achat. Certains états ou certaines provinces ne permettent pas de restrictions en ce qui a trait à l'exclusion des dommages-intérêts directs ou indirects et il se peut que les restrictions ci-dessus ne s'appliquent pas à votre cas.

**Veillez conserver votre facture d'achat original en tant que preuve d'achat.**

CA différente de celle du composant qui reçoit les ondes.

- Au besoin, consultez votre marchand électronique ou un technicien spécialisé dans le service des radios/téléviseurs pour des suggestions supplémentaires.

Afin de garantir la sécurité des utilisateurs, la FCC a établi les critères relatifs à l'énergie générée par les fréquences radio pouvant être absorbée en toute sécurité par un utilisateur ou par quelqu'un se trouvant à proximité, dépendamment de l'utilisation prévue du produit. Ce produit a été testé et s'avère conforme aux normes de la FCC.

Le fonctionnement de cet appareil est assujéti à deux conditions de l'article 15 de la FCC suivantes : 1) Cet appareil ne doit pas causer d'interférences nuisibles et; 2) Il doit pouvoir supporter les parasites qu'il reçoit, incluant les parasites pouvant nuire à son fonctionnement. La confidentialité des communications n'est pas assurée avec ce téléphone.

Afin de garantir la sécurité des utilisateurs, la FCC a établi les critères relatifs à l'énergie générée par les fréquences radio pouvant être absorbée en toute sécurité par un utilisateur ou par quelqu'un se trouvant à proximité, dépendamment de l'utilisation prévue du produit. Ce produit a été testé et s'avère conforme aux normes de la FCC.

Mise en garde : Le combiné produit si peu de puissance qu'il n'a pas besoin d'être testé. Il peut être déposé contre l'oreille de l'utilisateur en toute sécurité. L'utilisateur doit installer et se servir du socle de façon à ce que les parties de son corps, à l'exception de ses mains, demeurent à une distance de 20 cm (8 po) ou plus.

Cet appareil numérique de classe B est conforme aux normes canadiennes :

CAN ICES-3 (B)/NMB-3(B)

#### Article 68 de la FCC et exigences de l'ACTA

Le numéro 'REN' sert à déterminer combien de dispositifs téléphoniques peuvent être raccordés à votre ligne téléphonique sans perdre leur capacité de sonner lorsqu'on vous appelle.

Le numéro 'REN' est encodé dans le numéro d'identification en tant que sixième et septième caractères, suivis des deux-points. Par exemple, le code d'identification est compris entre le 6e et le 7e caractère indiquerait un numéro 'REN' de 0.3. Le numéro 'REN' sert à déterminer combien de dispositifs téléphoniques vous appellent. Le numéro 'REN' sert à déterminer combien de dispositifs téléphoniques peuvent être raccordés à votre ligne téléphonique sans perdre leur

| Spécifications techniques  |  |
|----------------------------|--|
| Contrôle des fréquences    | Synthétiseur double à boucle de verrouillage de phase contrôlé par cristal   |
| Fréquences de transmission | 1921.536-1928.448 MHz  |
| Canaux                     | 5  |
| Portée nominale efficace   | Puissance maximale permise par le Conseil supérieur de l'audiovisuel américain "FCC" et d'Industrie Canada. La portée réelle peut varier selon les conditions de l'environnement au moment de l'utilisation.               |
| Alimentation               | Combiné <span> </span> : 2,4 V pile au Ni-MH <p>Chargeur<span> </span>: 6 V CA @ 300 mA</p>  |
| Mémoire                    | Répertoire <span> </span> : Cinquante adresses mémoire, jusqu'à trente chiffres et quinze caractères <p>Répertoire de l'afficheur: Trente adresses mémoire, d'un maximum de vingt-quatre chiffres et quinze caractères</p> |



Les spécifications sont sujet à changement sans préavis.
© 2015 pour VTech Technologies Canada Ltd.
Tous droits réservés. 03/15.